

# Pinbelegung

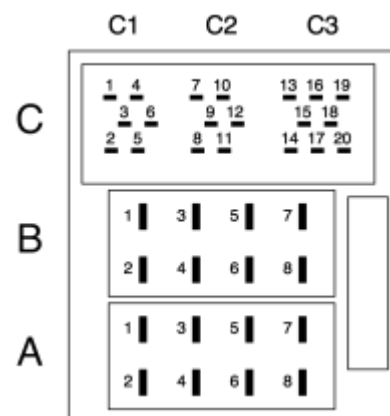

Kammer C	
6	12V Zündung (Ausgang)
7	12V Batterie (Ausgang)
8	Radio Mute (Eingang)
9	Masse
10	Beleuchtung (Ausgang)
11	Freisprecheinrichtung + (Eingang)
12	Freisprecheinrichtung - (Eingang)
13	CD-Bus
15	Masse
16	12V Batterie (Ausgang)
17	12V Zündung (Ausgang)
18	Line In Masse*
19	Line In links*
20	Line In rechts*

Pin 13 + 15 müssen gebrückt sein

Kammer B	
1	Hochtöner rechts +
2	Hochtöner rechts -
3	Lautsprecher rechts +
4	Lautsprecher rechts -
5	Lautsprecher links +
6	Lautsprecher links -
7	Hochtöner links +
8	Hochtöner links -

Kammer A	
1	nicht belegt
2	nicht belegt
3	nicht belegt
4	12V Zündung (Eingang)
5	Motorantenne (Ausgang)

6	Beleuchtung (Eingang)
7	12V Batterie (Eingang)
8	Masse

From:

<https://www.smart-wiki.net/> - **Smart WIKI**

Permanent link:

<https://www.smart-wiki.net/452/radio/pinbelegung>

Last update: **2019/02/25 09:02**

